

DECLARATION DE CONFORMITE
DECLARATION OF CONFORMITY / ÜBEREINSTIMMUNGSERKLÄRUNG

Description du matériel /Description of material /Produkt : Tournant sphérique 3 pièces /3 pieces Ball valve
Type /Typ : PY4 - PN* : 20-50-70 -100 _ DN* : 32 à 80 (TPED 99/36/CE :DN 08 – 80)
 (* Voir marquage sur le corps ou emballage / * See marking on the body or the packaging / * Markierung auf dem Körper oder der Verpackung sehen)

Procédure d'évaluation appliquée/ Procedure of applied evaluation /Verfahren angewandter Bewertung :
Module : H

Organisme notifié pour marquage/ Für Markierung mitgeteilter Organismus / Notified body for marquing : CE 0035, **IT 0035**
 N° : F.Q.03.00030 _ TÜV Rheinland France 6, rue Halévy-75 009 Paris

Système Assurance Qualité/ Assurance Quality System/ System Versicherung Qualität :
ISO DIN NF EN 9001/2000 _ TÜV Rheinland France 6, rue Halévy-75 009 Paris

Référence des normes harmonisées appliquées/ Reference of the applied harmonized standards/ Verweis von angewandten harmonisierten Normen:

NF EN 12516-1, NF EN 1503-1

Autres spécifications techniques utilisées / Other used technical specifications/ Andere benutzten technischen Spezifikationen:
 ISO7121, NF E 29-470, NF EN 1626

Autres agréments / Other approvals /Andere Vergütigen:

AD-MERKBLATT WO/TRD 100/TRG 200, TA LUFT, TRB 801-45

Références aux autres Directives CE / References to the other Directives CE/ Verweise auf andere Direktiven CE:
 Directive Machine 98/79/CE (si motorisé), Directive DESP Transportable 99/36/CE

Personne ayant pouvoir pour certifier la conformité à la Directive 97/23/CE :

Body having power to guarantee the correspondence to the Directive 97 / 23 / CE:
 Mand, wer Macht hat, um die Übereinstimmung in der Direktive 97 / 23 / CE zu bestätigen:

Nom/ name/ Name :
 Hugues Beurel

Fonction /Function/ Funktion :
 Direction Générale

Signature/ Unterschrift :

Compatible pour application Oxygène
 Compatible for oxygen application

Matériel non métallique suivant liste BAM
 Non metallic raw under BAM listed

N°Item	Qt	Description	Matière/Material
67	1	Joint de platine côté robinet	Flat seal of valve side
66	1	Bague fendue	Ring
65	1	Tige de réhausse	Extension Stem
64	1	Joint de platine coté levier	Flat seal handle side
63	1	Corps de réhausse	Extension
14	2	Joint de corps	Body seal
11	2	Bride de serrage	Body flange
10	2	Embout de raccordement	End
9	1	Tournant sphérique	Ball
8	2	Siège	Seat
6	2	Garniture d'étanchéité (ensemble)	Gland-packing
3	1	Corps avec platine ISO	Body with ISO top

Données fournies pour information. Evolution possible
 Values given for information. Changes possible

**Courbe Pression / Température *
 Pressure / Temperature Rating***

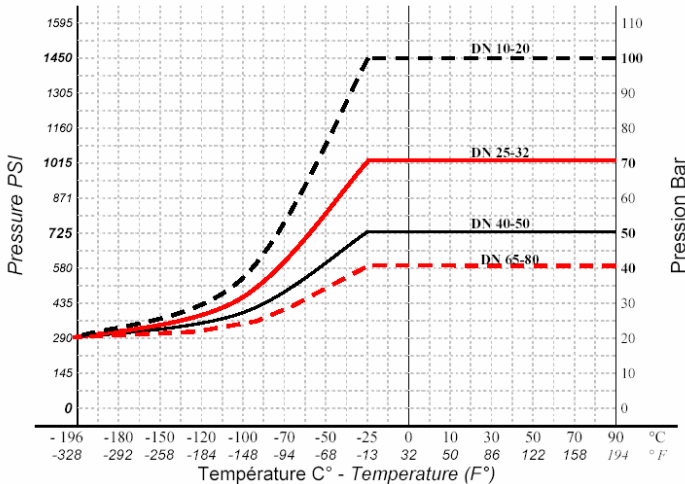

*Avec réhausse / With extension

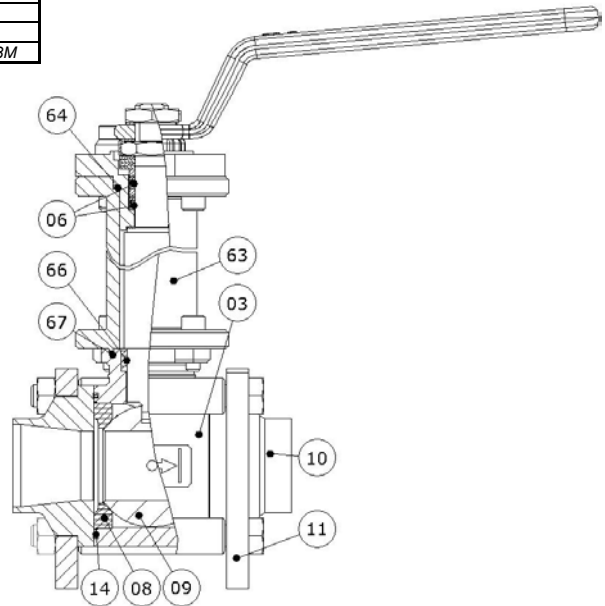

Conformément à la Directive 97/23/CE relative aux équipements sous pression pour un DN inférieur ou égal à 25 : Nos robinets dont les caractéristiques sont inférieures ou égales aux limites visées respectivement aux points 1.1, 1.2 et 1.3 et au point 2, sont conçus et fabriqués conformément aux règles de l'art dans le respect des exigences de la présente Directive. Les robinets entrant dans la catégorie de l'article 3.3 ne portent pas le marquage «CE».

According to the Directive 97 / 23 / CE relative to equipments under pressure for a DN lower than or equal to 25 : our ball valves the characteristics of which are lower or equal to the limits aimed respectively at points 1.1 , 1.2 and 1.3 and at point 2, are conceived and made according to the rules of the art in respect with the requirements of the present Directive. Ball valves entering the category of the article 3.3 do not bear the CE marking.

Entsprechend der Direktive 97 / 23 / CE, die Ausrichtungen unter Druck für einen DN relativ, der 25 niedriger oder gleich ist: Unsere Hähne, deren Besonderheiten niedriger sind oder den Grenzen gleich sind, die jeweils auf die Punkte 1.1, 1.2 und 1.3 und auf den Punkt 2 gezielt sind, sind entsprechend Regeln der Kunst in konzipiert und angefertigt, achten den Forderungen der anwesenden Direktive. Die in die Kategorie des Artikels 3.3 eintretenden Hähne bringen keine Markierung "CE".



ISO 9001:2000
 Certificat : 01 100 057032

ENTRETIEN			MAINTENANCE			WARTUNG					
<p>Dans le cas de travail en température il est nécessaire d'effectuer un serrage des tirants et presse-étoupe après refroidissement lors du 1^{er} arrêt d'utilisation.</p> <p>Pour intervenir sur des pièces internes au robinet (Ex : changer les sièges) il suffit de :</p> <ol style="list-style-type: none"> Desserrer progressivement les écrous Oter 1 écrou 1 vis et 1 entretoise pour PS4 ou 6 écrous et 3 tirants pour les DN > 65 Le robinet en position ouverte extraire le corps par le levier Remplacer les pièces jugées défectueuses Remontage <p>Nota : le robinet doit être mis hors service avant tout démontage</p>			<p>If working under high temperatures, the tie-rods and packing bolts require tightening once the valve has cooled after the first interruption of use.</p> <p>To gain access to the internal valve parts (Ex: to change the seats):</p> <ol style="list-style-type: none"> Progressively undo the screws or nuts Remove 1 nut, 1 screw and 1 distance piece With the valve in the open position, remove the body by the lever Replace the defective parts Refit <p>Note: The ball valve must be out of service before any maintenance dismantling</p>			<p>Bei Einsatz unter Temperatur, ist es erforderlich, nach dem ersten Stillstand, die Schrauben erneut nachzuziehen.</p> <p>Zum auswechseln von Ersatzteilen (z.B. die Sitze wechseln) genügt es ::</p> <ol style="list-style-type: none"> die Schrauben zu lösen 1 Schraube, 1 Mutter und 1 Zentrierrohr zu entfernen In der offenen Lage, den Körper anhand des Handhebels entnehmen Auszuwechselnden Teile ersetzen Montieren <p>Nota : Vor jeder Demontage, den Hahn ausser Betrieb setzen</p>					
PIECES D'USURE A APPROVISIONNER		N°POCHETTE D'APRES Ø INTERIEUR SPHERE		SPARE PARTS FOR STOCK		PACKET N° ACCORDING TO INTERNAL Ø OF BALL		ERSATZTEILE FÜR DAS LAGER		BEUTEL Nr. JE NACH INTERNE DN VON DER KUGEL	
Type PS4		Ø Intérieur de sphère		Type PS4		Internal Ø of Ball		Typ PS4		Interne Ø von der Kugel	
DN 08 à DN 80 INTEGRAL	- 1 Rondelle de friction - 1 Garniture (2 parties)	Ø 11,1 14 19 25	POCH-YN4010 POCH-YN4015 POCH-YN4020 POCH-YN4025	DN 08 to DN 80 FULL BORE	- 1 Friction Washer - 1 Packing (2 parts)	Ø 11,1 14 19 25	POCH-YN4010 POCH-YN4015 POCH-YN4020 POCH-YN4025	DN 08 bis DN 80 VOLLER DURCHGANG	-1 Friktionschei-be -1 Packung (2 Teilen) -2 Sitze	Ø 11,1 14 19 25	POCH-YN4010 POCH-YN4015 POCH-YN4020 POCH-YN4025
DN 15 à DN 100 REDUIT	- 2 Sièges - 2 Joints de corps	32 38 50 65 80	POCH-YN4032 POCH-YN4040 POCH-YN4050 POCH-YN4065 POCH-YN4080	DN 15 to DN 80 REDUCED	- 2 Seats - 2 Body seals	32 38 50 65 80	POCH-YN4032 POCH-YN4040 POCH-YN4050 POCH-YN4065 POCH-YN4080	DN 15 bis DN 100 REDUZIERT	-2 Körperdichtungen	32 38 50 65 80	POCH-YN4032 POCH-YN4040 POCH-YN4050 POCH-YN4065 POCH-YN4080
REMONTAGE DU CORPS APRES MAINTENANCE			BODY RE-FITTING			KÖRPER MONTIEREN					
<ul style="list-style-type: none"> Enlever tout corps étranger de l'intérieur des tubes, la moindre particule métallique peut rayer la sphère et occasionner une fuite Positionner les entretoises et les tirants Monter un siège sur le corps Monter la sphère en prenant soin de mettre la clé d'entraînement dans le sens robinet fermé Monter le second siège Mettre la sphère en position ouverte Engager le corps du robinet entre les embouts, il doit entrer librement (jeu de 1 à 2 mm). Ne pas chercher à engager de force ; les sièges se trouveraient endommagés et n'assureraient plus l'étanchéité. Le corps se centre de lui-même sur les entretoises (ou les tirants) Régler l'orientation du robinet, 360° autour de l'axe (MODELE LIBRE) Serrer progressivement et en position chacun des boulons à la clé dynamométrique (voir couple de serrage tableau ci-dessous) 			<ul style="list-style-type: none"> Remove all foreign parts inside the tubes, any metal particle can score the ball and cause a leakage. Position the distance pieces (or tie-rods) Fit one seat to the body Fit the ball in ensuring that the lever is in the closed position Fit the second seat Move the ball to the open position Insert the body between the tube ends, this should get in easily freely (gap of 1 to 2 mm). Do not attempt to insert it by force since this may damage the seats and give a poor seal The body is self-centring on the distance pieces (or tie-rods) Fit the last distance piece (s) (or tie-rods) Adjust the valve lever position 360 degrees around its axis (FREE TYPE) Tighten progressively each of the bolts with a torque wrench (see valve torque figure below) 			<ul style="list-style-type: none"> Sämtliche Fremdkörper im Innern der Rohre entfernen, da metallische Teile die Kugel und Sitze beschädigen können, und dies zu Undichtheiten führen kann. Die Zentrierrohre positionieren 1 Sitz in den Körper montieren Kugel montieren, dafür sicher stellen, daß der Handhebel in der Lage "zu" ist Den 2. Sitz montieren Kugel in der Lage "Auf" einlegen Den Körper zwischen den Flanschen einschieben, mühelos (Spiel 1 bis 2 mm). Keinerlei KraftaDNendung, da ansonsten die Sitze beschädigt werden können, und die Dichtheit nicht mehr garantiert ist Der Körper zentriert sich von selbst auf den Zentrierrohre Danach das letzte Rohr montieren Den Körper nach Wunsch orientieren (Ausf. Lose Stutzen) Schrauben nach und nach anziehen (siehe Anzugsmomente hierunter) 					
COUPLES DE SERRAGE DES ROBINETS TYPE PS4 AVEC CLE DYNAMOMETRIQUE			VALVE TORQUE FIGURE FOR TYPE PS 4 WITH WRENCH TIGHTENING			ANZUGSMOMENTE FUR TYP PS4					
PS4 TOUS TYPES		DN 15 à DN 20 DN 25 à DN 32 DN 40 à DN 50 DN 65 à DN 125	10 Nm 22 Nm 40 Nm 80 Nm	PS4 ALL TYPES		DN 15 to DN 20 DN 25 to DN 32 DN 40 to DN 50 DN 65 to DN 125	10 Nm 22 Nm 40 Nm 80 Nm	PS4 ALLE TYPEN		DN 15 bis DN 20 DN 25 bis DN 32 DN 40 bis DN 50 DN 65 bis DN 125	10 Nm 22 Nm 40 Nm 80 Nm

AVERTISSEMENT/ WARNING / WARNUNG :

Charge aux utilisateurs de déterminer et de porter les équipements de sécurité personnels, adéquat aux fluides véhiculés et aux conditions et température de service, La responsabilité de SGD MECA-INOX ne saurait être engagée dans le cadre d'un accident éventuel.

Charge with the users with determining and to carry the personal safety equipments, adequate with the conveyed fluids and the conditions and temperature of service, the responsibility for SGD MECA-INOX could not be committed within the framework of a possible accident.

Last an den Benutzern, die persönlichen Sicherheitsausstattungen zu bestimmen und zu tragen, adäquat an den beförderten Flüssigkeiten und unter den Bedingungen und Diensttemperatur, könnte die Verantwortung für SGD MECA-INOX nicht im Rahmen eines möglichen Unfalles übernommen werden.

Couple de manœuvre/operating torque

DN	N.m	N.m
	T°C=20°C	T°C= - 196°C
10	4.4	18
15	7.7	22
20	19.8	30
25	19.8	35
32	33	50
40	42.9	60
50	66	80
65	110	150
80	148	202



Directive 99/36/CE TPED/DESP



Directive 97/23/CE PED/DESP



AD-Merkblatt W0
TRD100/TRG 200